

JAVASLAT

A Képviselő-testület
2017. március 14-i ülésére

Tárgy:	Javaslat tulajdonosi hozzájárulás megtárgyalására
Készítette:	Dávid Matild
Előterjesztő:	Gergőné Varga Tünde polgármester
Véleményező bizottság:	Fejlesztési és Környezetvédelmi Bizottság, Pénzügyi, Jogi és Ügyrendi Bizottság

Tisztelt Képviselő-testület!

A Képviselő-testület a 209/2016. (XII. 13.) számú határozata alapján Dunavarsányi Önkormányzat határozott időre (2017. január 1-től 2017. március 31-ig) bérleti szerződést kötött Bednáríkné Zsigár Julianna (2337 Délegyháza, Csóka tanya 8.) vállalkozóval, a Dunavarsány 02 hrsz-ú kivett temető megnevezésű területből 100 m² kiterjedésű területre (3. számú melléklet).

A szerződés 2. pontjában, a bérlő vállalta, hogy a fenti határidőn belül az engedély nélkül átépített, bővített épületet (virágüzletet) szabályossá teszi. Ennek megfelelően az építető, fennmaradási és továbbépítési engedélyezési tervet (1. számú melléklet) nyújtott be a Pest Megyei Kormányhivatal Szigetszentmiklósi Járási Hivatal Építési Osztályához. A fennmaradási és továbbépítési eljárás során a Pest Megyei Kormányhivatal Szigetszentmiklósi Járási Hivatal Építési Osztálya, a PE-15/ÉP/00111-4/2017. számú végzéssel, hiánypótlásra hívta fel az építetőt, melyben kéri a „tulajdonos hozzájáruló nyilatkozatát”. Az erre irányuló kérelmet építető 2017. február 15-én nyújtotta be (2. számú melléklet), majd a dokumentációt hiánypótlást követően február 24 -én.

A fennmaradási és továbbépítési engedélyezési eljárás során a hatóság nem vizsgálja az építmény mobil mivoltát, mely az Önkormányzat szempontjából igen fontos tényező, amint a bérleti szerződésben is megfogalmazásra került. A mobil építmény, mint a nevében is szerepel, mozgatható, szállítható, így a bérleti szerződés megszűnése után a területet az eredeti beépítetlen állapotban lehet átadni. Az eredeti két darab konténer körbe és ráépítésével ma már erősen vitatható az épület mobilitása.

Az alábbiakban összehasonlítás céljából bemutatom a régi és az új épület fontosabb műszaki paramétereit. Az eredeti, leégett építmény műszaki paramétereit:

- hasznos alapterülete: 33,18 m², bruttó alapterülete: 49,95 m², építménymagasság: 2,79 m², gerinc magasság: 3,63 m.

Az engedély nélkül megépített üzlet műszaki paramétereit:

- hasznos alapterülete: 34,47 m², bruttó alapterülete: 52,23 m², építménymagasság: 3,51 m², gerinc magasság: 5,87 m.

Amennyiben a fennmaradási és továbbépítési engedélyt követően az építető, használatbavételi tudomásulvétel iránt folyamodik, a felépítményt köteles az ingatlan nyilvántartásba feltüntetni, így a 02 hrsz -ú ingatlanon magánérdekű jog keletkezhet, tehát a tehermentes Önkormányzati ingatlan idegen tulajdon joggal lesz terhelve. Ennek tükrében fontos az építmény jogi sorsát rendezni.

Abban az esetben támogatható a tulajdonosi hozzájárulás, ha úgy kerül felújításra az épület, hogy a felújítást követően az épület mobilitása megmarad, valamint nem tartozik építési engedélyezési körbe a felújítás műszaki tartalma. Az 1. számú mellékletként csatolt műszaki tartalom alapján nem biztosítható a mobilitása az épületnek és a jelenleg hatályos előírások alapján építési engedélyezési körbe tartozik.

Vélelmezhetően a jogerős fennmaradási engedély birtokában tulajdont szerezhet az építető a 02 helyrajzi számú ingatlanon.

Eltérő tulajdonosi megállapodás hiányában a felépítmény tulajdonosa az ingatlan tulajdonosa lesz.

A fentiek alapján kérem a tisztelt Képviselő-testületet az előterjesztésben foglalt megtárgyalására és az 1. döntési javaslat, illetve a 2. döntési javaslat valamelyikének támogatásával a szükséges döntés meghozatalára.

Döntéshozói vélemények

Fejlesztési és Környezetvédelmi Bizottság

Pénzügyi, Jogi és Ügyrendi Bizottság

1. döntési javaslat

"Javaslat tulajdonosi hozzájárulás megtárgyalására"

Tervezett döntéstípus: **határozat**

Tervezett ágazati besorolás: **érdemi döntés**

A Képviselő-testület a javaslatról egyszerű többséggel, nyílt szavazással dönt.

Dunavarsány Város Önkormányzatának Képviselő-testülete

- a) a Dunavarsány, 02 hrsz-ú ingatlanra épített virágüzlet fennmaradási és továbbépítési engedélyezési eljárásához, a jelen határozat meghozatalát segítő előterjesztés 1. számú melléklete szerinti dokumentációban bemutatott virágüzlet építéséhez a tulajdonosi hozzájárulását nem adja meg.
- b) felkéri a Polgármestert, hogy az a) pont szerinti döntésről értesítse Bednáríkné Zsigár Julianna kérelmezőt.

Határidők, felelősök:

Határidő: azonnal

Felelős: Gergőné Varga Tünde

Hivatali felelős: Vella Zoltán

2. döntési javaslat

"Javaslat tulajdonosi hozzájárulás megtárgyalására"

Tervezett döntéstípus: határozat

Tervezett ágazati besorolás: érdelemi döntés

A Képviselő-testület a javaslatról egyszerű többséggel, nyílt szavazással dönt.

Dunavarsány Város Önkormányzatának Képviselő-testülete

- a) a Dunavarsány, 02 hrsz-ú ingatlanra épített virágüzlet fennmaradási és továbbépítési engedélyezési eljárásához, a jelen határozat meghozatalát segítő előterjesztés 1. számú melléklete szerinti dokumentációban bemutatott virágüzlet építéséhez a bérleti szerződés szerinti helyszínen, a bérleti szerződés szerinti feltételekkel tulajdonosi hozzájárulását megadja.
- b) felkéri a Polgármestert, hogy az a) pont szerinti döntésről értesítse Bednáríkné Zsigár Julianna kérelmezőt.

Határidők, felelősök:

Határidő: azonnal

Felelős: Gergőné Varga Tünde

Hivatali felelős: Vella Zoltán

Aláíró lap

a "Javaslat tulajdonosi hozzájárulás megtárgyalására" című napirendi ponthoz.

Gergőné Varga Tünde
polgármester



Az előterjesztés törvényes:

dr. Szilágyi Ákos
jegyző



DUNAVARSÁNYI KÖZÖS ÖNKORMÁNYZATI HIVATAL	
ÉRKEZETT:	2017 FEBR 26
SZÁM:	462-4..... mell.
DAVID M. 1	

„VIRÁGBOLTI”

FENNMARADÁSI ÉS TOVÁBBÉPÍTÉSI ENGEDÉLYEZÉSI TERVE

ÉPÍTKEZÉS:

2336 Dunavarsány, külterület
Hrsz: 02

TULAJDONOS:

Dunavarsány Város Önkormányzata
Cím: 2336 Dunavarsány, Kossuth Lajos utca 18.

ÉPÍTETŐ:

Bednáríkné Zsigár Júlianna
Lakcím: 2337 Dólegyháza, Csóka tanya 8.

TERVEZŐK:

Építészet: Cserményi András
É 01- 3945
CENTERPLAN KFT
2040 Budaörs, Orgona u. 5.

Statika:

2016.

TARTALOMJEGYZÉK

1. Műszaki leírás

- 1.1 Tervezési program
- 1.2 Építészeti műszaki leírás
- 1.3 Tartószerkezeti rendszer leírása
- 1.4 Gépészeti és elektromos rendszer leírása
- 1.5 A teleknek és beépítésének adatai
- 1.6 Helyiség kimutatás
- 1.7 Rétegrendi kimutatás
- 1.8 Építéstudományi szakértői vélemény

2. Számítások

- 2.1 Számított építményérték
- 2.2 Épületmagasság számítás
- 2.3 Telek beépítettségének számítása
- 2.4 Zöldfelület számítása

3. Tervezések

É- 1	Helyszínrajz (tervezői)	M=1:1000
É- 2	Meglévő állapot földszinti alaprajz	M=1:100
É- 3	Meglévő állapot A-A metszet	M=1:100
É- 4	Meglévő állapot B-B metszet	M=1:100
É- 5	Meglévő állapot Nyugati homlokzat	M=1:100
É- 6	Meglévő állapot Északi homlokzat	M=1:100
É- 7	Meglévő állapot Keleti homlokzat	M=1:100
É- 8	Meglévő állapot Déli homlokzat	M=1:100
É- 9	Tervezett állapot földszinti alaprajz	M=1:100
É-10	Tervezett állapot A-A metszet	M=1:100
É-11	Tervezett állapot B-B metszet	M=1:100
É-12	Tervezett állapot Nyugati homlokzat	M=1:100
É-13	Tervezett állapot Északi homlokzat	M=1:100
É-14	Tervezett állapot Keleti homlokzat	M=1:100
É-15	Tervezett állapot Déli homlokzat	M=1:100

4. Környezeti állapot

5. Igezlések

- 5.1 Aláíró lap
- 5.2 Meghatalmazás
- 5.3 Statisztikai lap

1. MŰSZAKI LEÍRÁS

Készült Bednárikné Zsigár Júlianna, 2337 Délegyháza, Csóka tanya 8. szám alatti lakos megbízása alapján a Dunavarsány Városi Önkormányzat (2336 Dunavarsány, Kossuth Lajos utca 18.) tulajdonában lévő 2336 Dunavarsány, külterület, Hrsz.: 02. szám alatti ingatlanán Bednárikné Zsigár Júlianna által épített „Virágbolt” fennmaradási és továbbépítési engedély kérelméhez

1.1. TERVEZÉSI PROGRAM

Tulajdonos : Dunavarsány Városi Önkormányzat
2336 Dunavarsány, Kossuth Lajos utca 18.

Építető : Bednárikné Zsigár Júlianna
2337 Délegyháza, Csóka tanya 8.

Építés helye : 2336 Dunavarsány, külterület
Hrsz.: 02

Építető –Tulajdonos engedélyével- Dunavarsányban, a temető területén 2010. ében szerzett engedéllyel egy „Virágbolt” épületet épített fel és üzemeltetett. 2015-ben az üzletet felgyújtották. Az épület oldalfalainak, földemének szerkezete nem károsodott, de a tetőszerkezetet újonnan kellett elkészíteni. Építető az eredeti tetősíkot megváltoztatta, ezért kell fennmaradási és továbbépítési engedélyt kérni.

Az épületben elektromos hálózat, vízhálózat, szennyvízhálózat lett kiépítve.

Dunavarsány, 2016.11.26.

.....
Bednárikné Zsigár Júlianna
Építető

.....
Cserményi András
Építész tervező

1.2 ÉPÍTÉSZETI MŰSZAKI LEÍRÁS

Előzmények, tervezési program:

Az ingatlan Dunavarsány külterületén helyezkedik el. Tulajdonosa a Dunavarsány Város Önkormányzata, 2336 Dunavarsány, Kossuth Lajos utca 18. Az ingatlan a város temetője. Építető 2010 évben engedélyt kapott egy Virágbolt építésére és üzemeltetésére.

2015 év végén a Virágboltot felgyújtották. Az épület oldalfalainak tartószerkezete nem károsodott, ni. az épület fém konténerekből lett átalakítva. A tetőszerkezet károsodott, ezért azt újra kellett építeni. Építető az eredeti épület tetősfaját megváltoztatta. A fennmaradási és továbbépítési engedély megszerzésére ezért van szükség.

Az épület elhelyezkedése, szerkezetének külső határvonala nem változott, így az épület jellemzői közül csak az építménymagasság módosult. Az épület kialakítása a változtatás után is megfelel a jelenleg is érvényes Elelyi Építési Szabályzat előírásainak.

Az épületre utólag többlet hőszigetelés készült.

Az épület szerkezeti anyagai és a kivitelezés módja:

Az épület 2 db különböző magasságú acél konténerből lett kialakítva. Az összeépített konténerek tetejére fa szerkezetű tető került.

Alapozás:

A fém konténerek beton alapra lettek elhelyezve.

Telherbordó- és válaszfalak:

A telherbordó falazat a fémkonténerek oldalai, OSB lappal burkolva.

Födém:

A födém a fémkonténerek tetőszerkezetéből lett kialakítva, OSB lap burkolatot kapott.

Tetőszerkezet:

Az épület nyereg tetős, fa szerkezetű, cserép héjazatú.

Hőszigetelések:

Az eredeti épületet utólagos hőszigeteléssel látták el, a terven szereplő méretben.

Festés, mázolás, tapétázás:

Az épület belső falai és mennyezete festett fűrészporos tapétával lesznek ellátva, A látszó fa szerkezetek alapozás után csónakiakkal lesz mázolva.

Padló- és falburkolatok:

Az épüleategységekben a terveken jelzett padlóburkolat készült.

Nyílászárók:

Az épület földszinti részén hőszigetelt üvegezésű acél szerkezetű nyílászárók lettek beépítve, a padlástérben beépített ablakok hőszigetelt üvegezésű műanyag szerkezetűek.

Bádogos munka:

A bádogos szerkezetek (ereszcsatornák, lefolyók, vápák) anyaga horganyzott acéllemez.

Fűtés, kémény:

Nem készült.

Szellőzés:

Az épület összes helyisége természetes szellőzéssel rendelkezik.

Tűzvédelem:

Az épület átlagos tűzterhelése az MSZ 595/7-82 alapján kevesebb, mint 400 MJ/m², ezért egy tűzszakasznak minősül. Az épület tűzveszélyességi osztálya „D” (mérsékelt tűzveszélyes), tűzvédelmi

kockázati osztály: NAK-AK – nagyon alacsony. a szükséges oltóvíz mennyisége a 100 m-en belül meglévő utcai tűzcsapról biztosított.

1.3 TARTÓSZERKEZETI RENDSZER LEÍRÁSA

Állapottság:

Mivel feltárás nem készült, az épület szemrevételezéses vizsgálata történt csak meg, építetű tájékoztatásának figyelembe vételével letű az alaptestek mérete a terven jelölve.

Függőleges teherhordó szerkezetek:

A teherhordó falazat a fémkonténerek oldalai, OSB lappal burkolva.

Vízszintes teherhordó szerkezetek:

A földem a fémkonténerek tetőszerkezetéből lett kialakítva, OSB lap burkolatot kapott.

Tetőszerkezet:

Az épület nyereg tetűs, fa szerkezetű, cserép héjazatú.

1.4 GÉPÉSZETI ÉS ELEKTROMOS RENDSZER LEÍRÁSA (kivonatós formában)

Víz- és csatornaellátás:

Az épületbe víz, és csatornabekötés készült.

Gázellátás:

A melléképületbe gázbekötés nem készült.

Fűtés:

Elektromos fűtéssel oldható meg.

Épületvillamosság:

Az épület elektromos áram ellátása az utcai hálózatáról biztosított, mely az MSZ 1600 szerint került kialakításra.

1.5 A TELEKNEK ÉS BEÉPÍTÉSÉNEK ADATAI

A telek mérete:	27.814 m ²
„Virágbolt” hasznos alapterülete:	34,47 m ²
„Virágbolt” bruttó alapterülete:	52,23 m ²
„Ravatalozó” bruttó alapterülete:	187,0 m ²
Beépítettségi fok:	0,86 %
„Virágbolt” építménymagassága:	3,51 m
„Virágbolt” földszinti padlóvonala:	+0,31
Bejárati szintmagasság:	±0,00
Számított építményérték:	7.057,7 eFt
Zöldfelületi arány:	- 4,9 %
Előkert:	11,44 m
Oldalkert (a gazdasági épületnél):	-103 m -112 m
Hátsókert:	-94 m
Bruttó szintterületi mutató:	0,004

1.6 HELYSÉG KIMUTATÁS

Földszint:

helyiség	hasznos alapterület (m ²)	burkolat
Üzlettér.	17,49	beton burkolat
Öltöző+raktár	15,58	beton burkolat
Wc	1,40	kerámia burkolat
ÖSSZESEN:	34,47	

Kiegészítő terület:

Fedett terasz.: 12,71 m² téglaburkolat

Összes hasznos alapterület: 34,47 m²

Összes kiegészítő terület: 12,71 m²

1.7 RÉTEGRENDI KIMUTATÁS

1 Földszinti padló

- 6 cm vasalt aljzatbeton technológiai szigetelés
- 6 cm acélszerkezet + hőszigetelés
- 6 cm acélszerkezet
- 13 cm légréteg

2 Födém rétegrend

- 3 cm OSB lap, 2 réteg
- 4 cm acélszerkezet + hőszigetelés
- 6 cm acélszerkezet + hőszigetelés
- 1° cm OSB lap burkolat

3 Tető rétegrend

 cserép fedés
2⁵ cm lécezés
2⁵ cm ellenléc
 fólia
15 cm fa szerkezet

4 Oldalfal rétegrend

0⁵ cm homlokzati vakolat
8 cm hőszigetelés
1⁹ cm OSB lap burkolat
4 cm acélszerkezet
1⁹ cm OSB lap burkolat
3 cm hőszigetelés
0⁵ cm beltéri vakolat

2. SZÁMÍTÁSOK

2.1 SZÁMÍTOITT ÉPÍTMÉNYÉRTÉK

Melléképület nettó alapterülete:		34,47 m ²
Előtetők alapterülete :		12,71 m ²
Nettó alapterület egységára:	190.000,- Ft/m ²	
Előtetők, lépcső:	40.000,- Ft/m ²	
Építményérték: 34,47*190.000,- + 12,71*40.000,- =		<u>7.057.700,- Ft</u>

2.2 ÉPÍTMÉNYMAGASSÁG SZÁMÍTÁS (E-15 rajzon jelzett méreteikkel)

Felület számítás:		
Nyugati homlokzat:	$(3,525 * 6,30) =$	22,2075 m ²
Északi homlokzat:	$((3,525 + 3,495) / 2 * 6,41) =$	22,4991 m ²
Keleti homlokzat:	$(3,495 * 6,30) =$	22,0185 m ²
Déli homlokzat:	$((3,525 + 3,495) / 2 * 6,41) =$	22,4991 m ²
Felület összesen:		89,2242 m ²
Hossz:	$6,30 + 6,41 + 6,30 + 6,41 =$	25,42 m
Építménymagasság (89,2242/25,42):		<u>3,51 m</u>

2.3 TELLEK BEÉPÍTETTSÉGÉNEK SZÁMÍTÁSA

„Virágbolt” bruttó alapterülete:	52,23 m ²
„Ravatalozó” bruttó alapterülete:	187,00 m ²
Összes bruttó alapterület:	239,23 m ²
Beépítettség (239,23 m ² / 27814 m ²):	<u>0,86 %</u>

2.4 ZÖLDFELÜLET SZÁMÍTÁSA

Fedett felület („Virágbolt”, „Ravatalozó”, gépjármű parkolók, burkolt utak)	~ 1.378 m ²
Zöldfelület ((27.814-1.378) / 27.814):	~ 4,9 %

3.Tervlapok

É- 1	Helyszínrajz (tervezői)	M=1:1000
É- 2	Meglévő állapot földszinti alaprajz	M=1:100
É- 3	Meglévő állapot A-A metszet	M=1:100
É- 4	Meglévő állapot B-B metszet	M=1:100
É- 5	Meglévő állapot Nyugati homlokzat	M=1:100
É-6	Meglévő állapot Északi homlokzat	M=1:100
É- 7	Meglévő állapot Nyugati homlokzat	M=1:100
É- 8	Meglévő állapot Déli homlokzat	M=1:100
É- 9	Tervezett állapot földszinti alaprajz	M=1:100
É-10	Tervezett állapot A-A metszet	M=1:100
É-11	Tervezett állapot B-B metszet	M=1:100
É-12	Tervezett állapot Nyugati homlokzat	M=1:100
É-13	Tervezett állapot Északi homlokzat	M=1:100
É-14	Tervezett állapot Nyugati homlokzat	M=1:100
É-15	Tervezett állapot Déli homlokzat	M=1:100

4. KÖRNYEZETI ÁLLAPOT

Melléklet szerint



4.1, 4.2 fotó: Iskola utca, Temető területe, a „Virágbolt” bal oldali részén

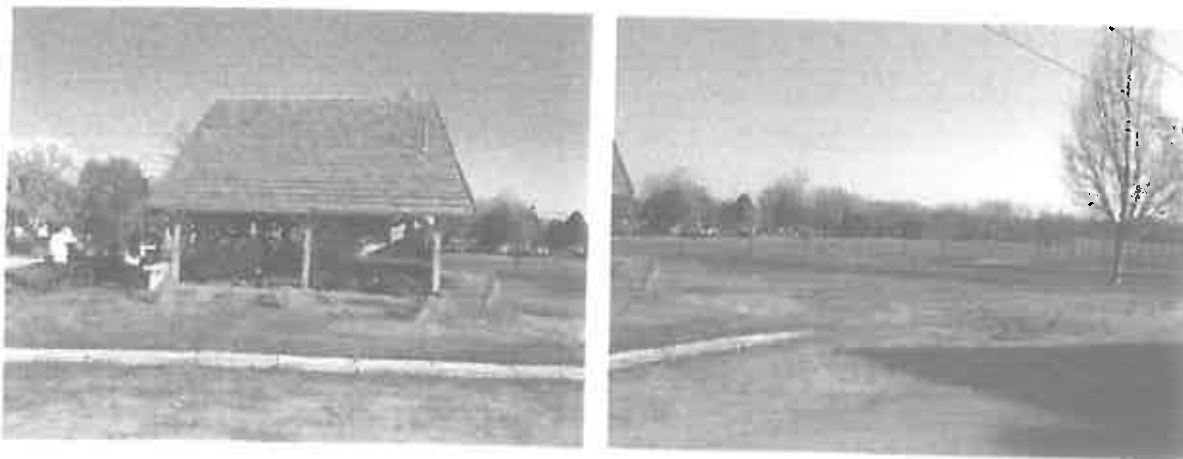

4.3, 4.4 fotó: Iskola utca, Temető területén lévő „Virágboi”, valamint bolt jobb oldalán lévő ingatlanrész

5.IGAZOLÁSOK

5.1 Aláíró lap

Építtető:

.....
Bednárkné Zsigár Júlanna
2337 Délegyháza, Csóka tanya 8.

Építész tervező:

.....
Cserményi András
2040 Budaörs, Orgona u. 5.
építészmérnök, tervező szakmérnök, építésügyi szakértő
É 01- 3945
SZB 01-3945

Építésügyi műszaki szakértő:

.....

5.2 Meghatalmazás

MEGHATALMAZÁS

Alulírott Bednárikné Zsigár Júlianna, 2337 Délegyháza, Csóka tanya 8. szám alatti lakos meghatalmazom Cserményi András építészt, 2040 Budaörs, Orgona u. 5. szám alatti lakost, hogy a 2336 Dunavarsány, külterület Hrsz.: 02 szám alatti teleken lévő „Virágholt” fennmaradási és továbbépítési engedélyezési tervdokumentációját elkészítse és ezt a dokumentációt az ETDR rendszeren keresztül hejytem és nevemben benyújtsa az engedélyező hatóság felé.

Megbízom ezen túl a fent nevezett tervezőt az ügyintézésrel kapcsolatos egyéb teljes körű ügyintézésrel is.

Ezen meghatalmazás az fennmaradási és továbbépítési engedély megszerzésével, ill. az engedély jogerőssé válásával egyidejűleg hatályát veszti.

Dunavarsány, 2016. december 07.

.....
Bednárikné Zsigár Júlianna
meghatalmazó

.....
Cserményi András
meghatalmazott

Tanuk:

1.

2.

.....
név

.....
név

.....
lakcím

.....
lakcím

.....
szem. ig. szám.

.....
szem. ig. szám.

5.3 Statisztikai lap

3. melléklet a 312/2012. (XI. 8.) Korm. rendelethez

Statisztikai adatlap épület építési engedélyezéséhez

Az épület rendeltetése		A	B	C
		A létesítendő épületek száma	Az épület hasznos alapterülete* (m ²)	Létesítendő lakások (üdülő egységek) száma (db)
1.	Lakóépület			
2.	Egylakásos lakóépület			
3.	Kétlakásos lakóépület			
4.	Három- és többlakásos lakóépület			
5.	Közösségi (szálló jellegű) lakóépület (otthon, szállás)			
6.	Üdülőépület			
7.	Nem lakóépület			
8.	hivatali (iroda)épület			
9.	Kereskedelmi (nagy- és kiskereskedelmi) épület (bevásárlóközpont, önálló üzlet, fedett piac, lakossági fogyasztási cikkek-javító hely, szervizállomás)	1	34,47	
10.	szálláshely szolgáltató és vendéglátó épület (szállóca, motel, panzió, fogadó, egyéb nyaraló-pihenő otthon, tábor, valamint étterem, kávéház, büfé)			
11.	oktatási, egészségügyi ellátást szolgáló, valamint szórakoztatásra, köznevelődésre használt épület			
12.	közlekedési és hírközlési épület			
13.	ipari épület, raktár (gyár, műhely, szerelőüzem, csarnok, vágóhíd, szőzöde, siló)			
14.	mezőgazdasági célra használt gazdasági és raktárépület (istálló, magtár, pince, üvegház)			
15.	egyéb nem lakóépület			
16.	nem új épület (épületbővítés, át-lakítás stb. során építendő új lakások)			
17.	Gazdasági szervezet építkezése esetén az építendő törzsszáma (az adószám első nyolc számjegye):			

* Lakóépület hasznos alapterülete: a lakás (lakások) összes helyiségeinek területe, továbbá többlakásos házakban a házak közös használatú helyiségeinek területe is.

Nem lakóépület hasznos alapterülete: az épület rendeltetésének megfelelő célú területek összessége; a hasznos alapterületbe nem tartozik bele az épületszerkezetek által elfoglalt terület, a segédberendezések üzemi területe (fűtő- és légkondicionáló berendezések, áramfejlesztők területe) és az átjáró területe.

Árterek mérete:	27 816 m ²
"Váradi" házhoz tartozó terület:	3 517 m ²
"Váradi" buszút alapterület:	52,23 m ²
"Központi" buszút területének mérete:	197,0 m ²
Buszútakárólók:	0,88 %
"Váradi" építési területének mérete:	3,51 m
Buszútakár területének mérete:	40,00
"Váradi" területének területének mérete:	40,31
Buszútakár területének mérete:	~ 1,9 %
Értéke:	11,44 m
Céltérlet (a Váradi terület):	~ 193 m
Értéke:	~ 34 m
Buszútakár területének mérete (m ² terület m ²):	0,00%
Számított területének mérete:	7 372 m ²

- 1. Váradi terület
- 2. Tervezési terület
- 3. Tervezési terület

Figyelem! A terület mérete

- 1. Helyszín: Kőrösút 02
1671 m²
- 2. Helyszín: Kőrösút 02
- 3. Helyszín: Kőrösút 02
- A. Váradi terület
Gm.: 47,00 m
- B. Tervezési terület
Gm.: 47,50 m

Ábrák méretaránya: 1:400, a terület mérete: 1:400, a terület mérete: 1:400

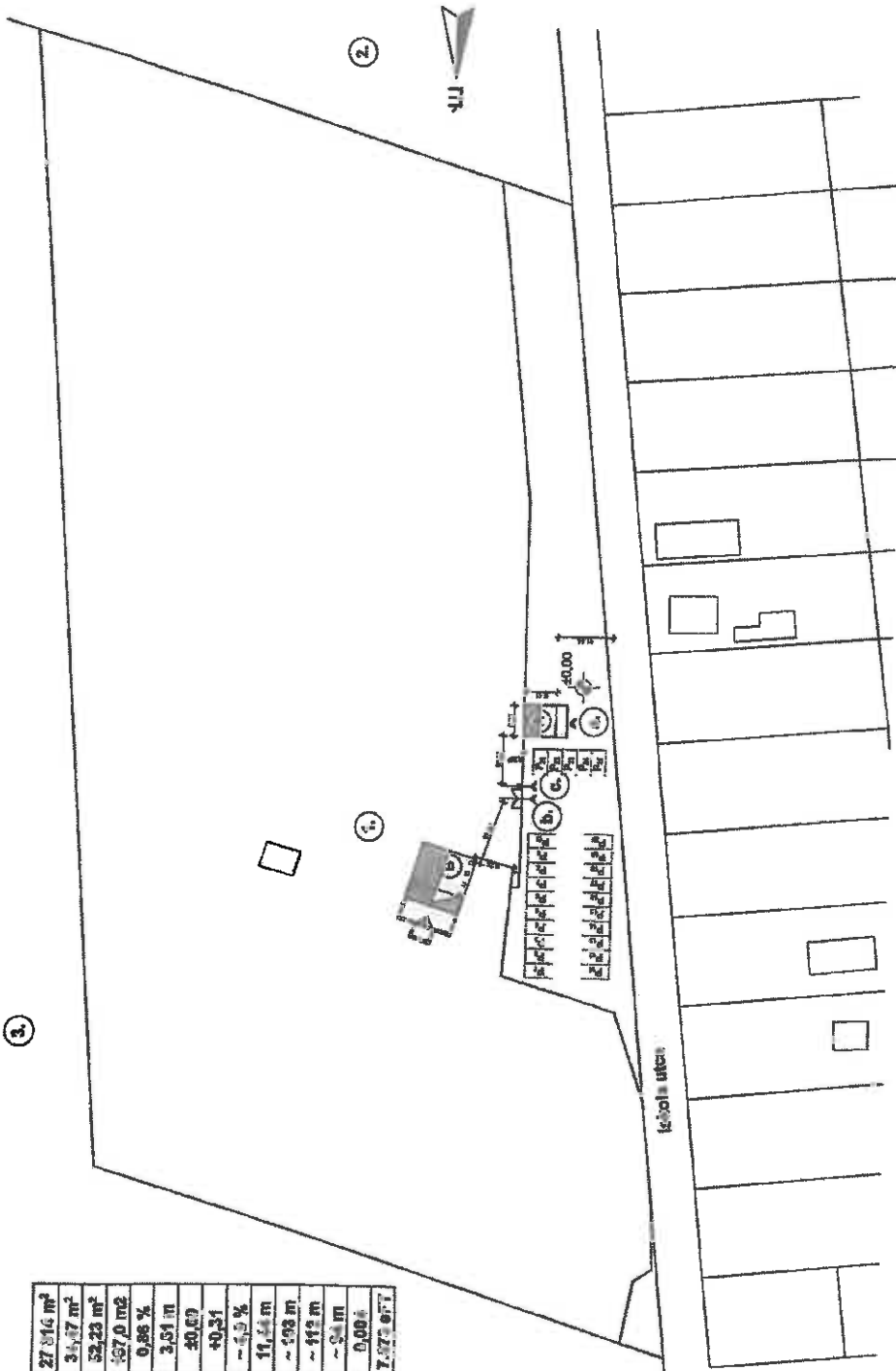

"VÁRADI" TERÜLETÉNEK ÉS TÖRZSÉNYI TERÜLETÉNEK TERVEZÉSI TERVE	
Ábrák mérete:	2336 Dunavarsány, Kőrösút Hrsz.: 02
Tulajdonos:	Dunavarsány Város Önkormányzata 2336 Dunavarsány, Kőrösút Lajos utca 18.
Építész:	Budapesti Zsigmond Zoltán 2337 Délegyháza, Cséka tanya 8.
Tervező:	Csernyényi András Építésszám: É 01-3945 2040 Budaörs, Orgona utca 5.
E - 1	
Helyszínrajz	
M = 1:1000	
2016. december	

1	6 cm vasalt aljzatheton technológiai Kőla 6 cm acélszerkezet 6 cm acélszerkezet 13 cm légrés	2	4 cm acélszerkezet 6 cm acélszerkezet 1 ^o cm OSB lap	3	cserep fedés 3 ^o cm lécezés 2 ^o cm ellenféc fólia 15 cm fa szerkezet	4	8 cm hőszigetelés 1 ^o cm OSB lap 4 cm acélszerkezet 1 ^o cm OSB lap 3 cm hőszigetelés
----------	--	----------	---	----------	--	----------	--

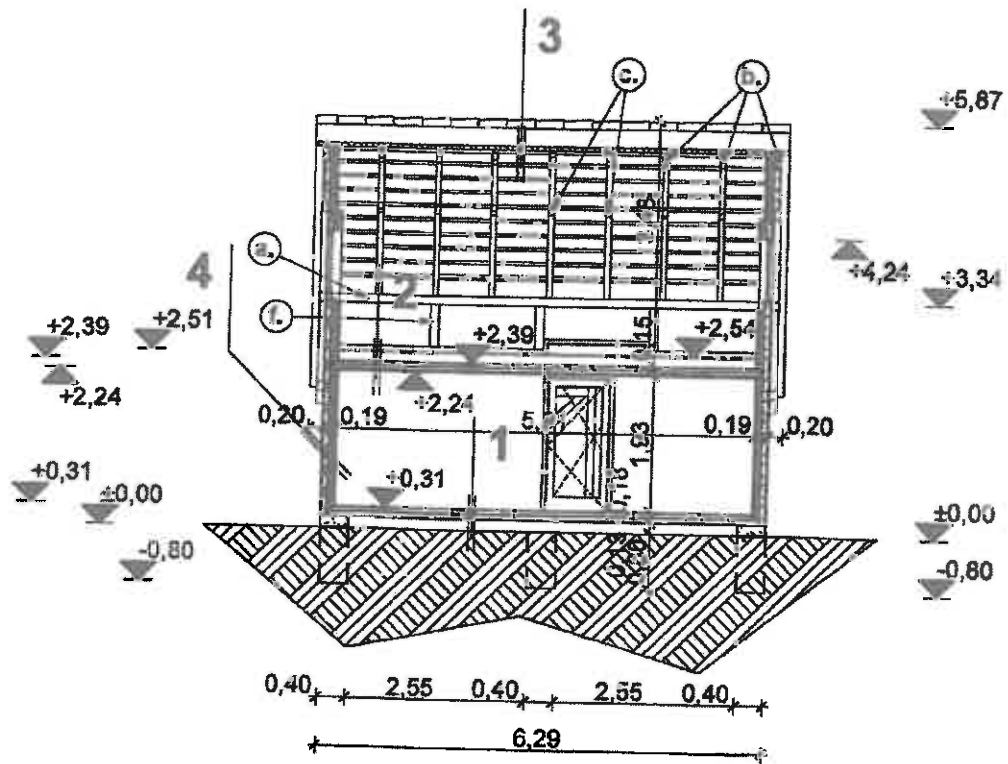

- a. talpszeleny, 12/12
- b. szarufa, 5/15
- c. torokgerenda, 5/15
- d. taréj szeleny, 7^o/15
- e. könyök, 10/10
- f. oszlop, 12/12

"VIRÁGBOLT" FENNMARADÁSI ÉS TOVÁBBÉPÍTÉSI ENGEDÉLYEZÉSI TERVE		E - 3
Építkezés:	2336 Dunavarsány, külterület Hrsz.: 02	Meglévő állapot A - A metszet
Tulajdonos:	Dunavarsány Város Önkormányzata 2336 Dunavarsány, Kossuth Lajos utca 18.	
Építető:	Bednáriné Zaligár Júlanna 2337 Délegyháza, Csóka tanya 8.	M = 1:100 2016. december
Tervező:	Csarmányi András Építésmérnök, É 01-3945 2040 Budaörs, Orgona utca 5.	

2
4 cm acélszerkezet
8 cm acélszerkezet
1 ^o cm OSB lap

3
cserép fedés
3 ^o cm léccsis
2 ^o cm ellenléc
fólia
15 cm fa szerkezet

1
6 cm vasalt aljzatteton
technológiai fólia
8 cm acélszerk.+hószig.
8 cm acélszerkezet
13 cm légrés

4
8 cm hőszigetelés
1 ^o cm OSB lap
4 cm acélszerkezet
1 ^o cm OSB lap
3 cm hőszigetelés

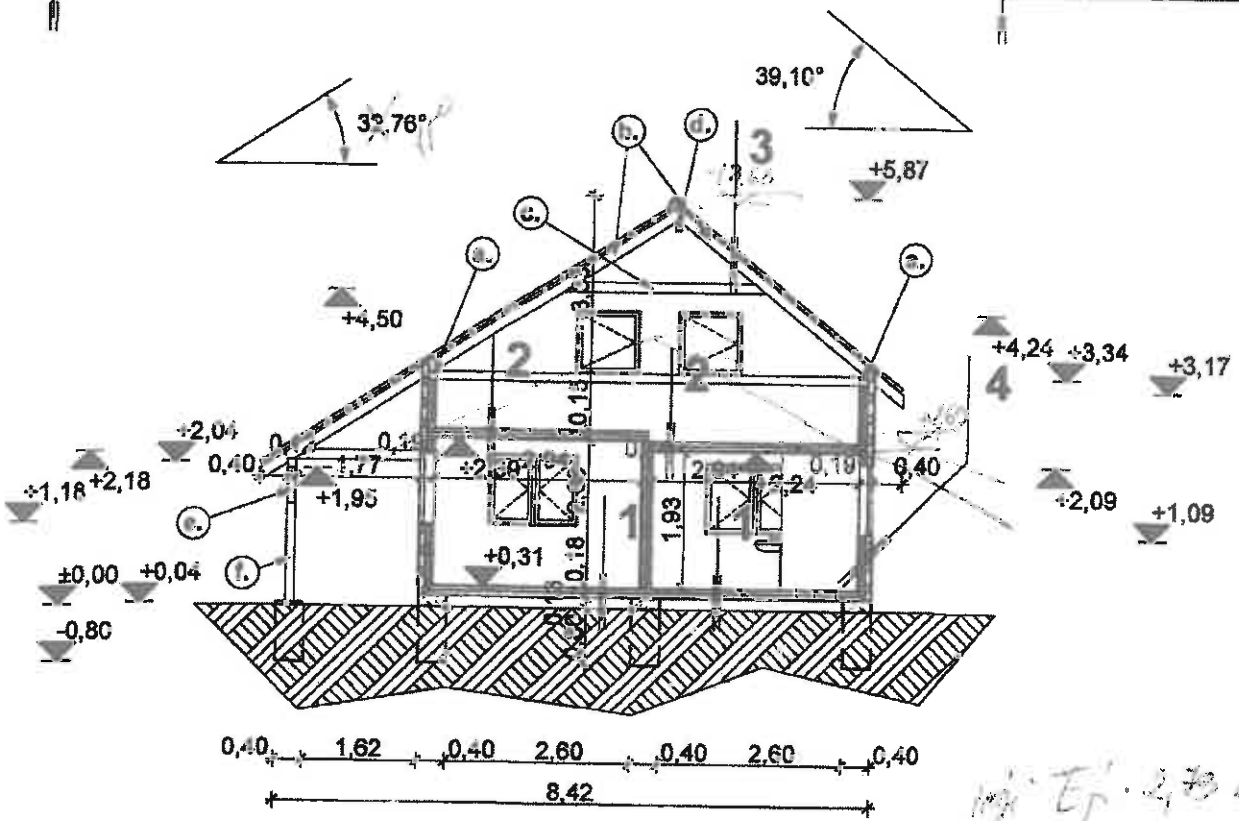

- a. talpszelvény, 12/12
- b. szarufa, 8/15
- c. torokgerenda, 8/15
- d. tarójszelvény, 7^o/15
- e. könyök, 10/10
- f. csizóp, 12/12

Mű: Ép. 2/2011
Ép. 3/2011

"VIRÁGBOLT" FENNMARADÁSI ÉS TOVÁBBÉPÍTÉSI ENGEDÉLYEZÉSI TERVE		E - 4
Értékesítés:	2336 Dunavarsány, költőterület Hrsz.: 02	Meglévő állapot B - B metszet
Tulajdonos:	Dunavarsány Város Önkormányzata 2336 Dunavarsány, Kossuth Lajos utca 18.	
Építető:	Bednárkiné Zsigler Jéfianna 2337 Délgyógyász, Csóka tanya 8.	M = 1:100 2016. december
Tervező:	Georményi András építésszámológ, É 01-39/5 2040 Budaörs, Orgona utca 5.	

1. vakolatlan homlokati hőszigetelés
2. beton, vakolatlan
3. hőszigetelt üvegezésű műanyag ablak, fehér csőrőpfedés, égetett agyag, sajtolt
5. fa szerkezet, fenyő
6. üvegezett acélajtó, fekete
7. üvegezett acélablak, fekete

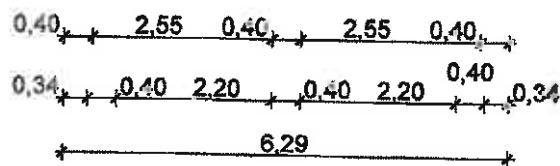
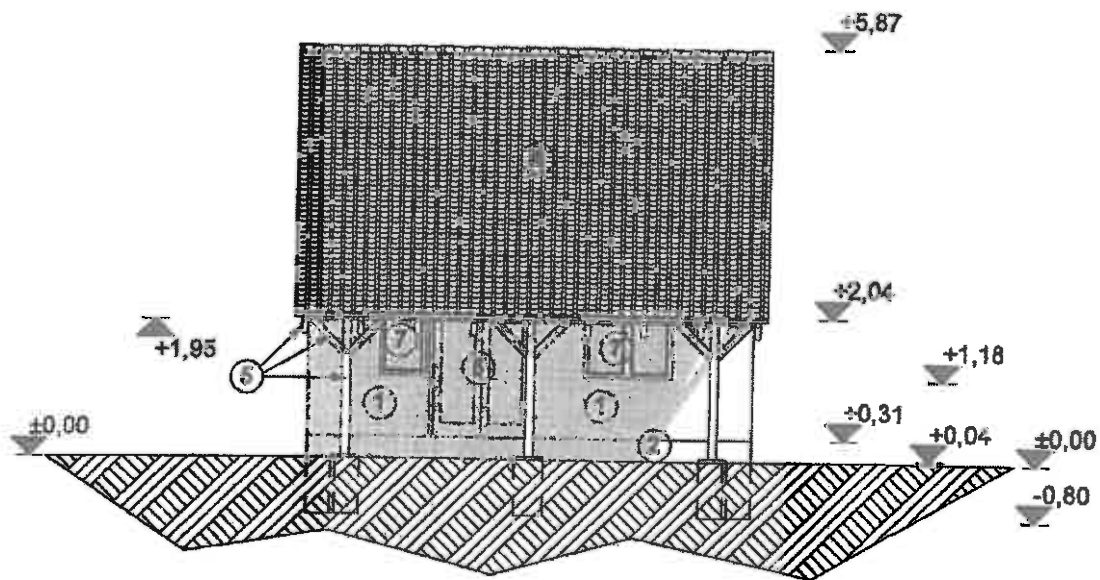

"VIRÁGBOLT" FENNMARADÁSI ÉS TOVÁBBÉPÍTÉSI ENGEDÉLYEZÉSI TERVE		E - 5
Építkezés:	2336 Dunavarsány, külterület Hrsz.: 02	Mégisvő Építőipar Nyugat Irodák
Tulajdonos:	Dunavarsány Város Önkormányzata 2336 Dunavarsány, Kossuth Lajos utca 18.	
Építető:	Bednárkne Zoltár Jéllanna 2337 Délegyháza, Csóka tanya 8.	M = 1:100
Tervező:	Cserményi András építésmérnök, É 01-3945 2040 Budaörs, Orgona utca 5.	2016. december

1. vakolatlan homlokati hőszigetelés
2. beton, vakolatlan
3. hőszigetelt üvegezésű műanyag ablak, fehér
4. cserépfedés, égetett agyag, sajtolt
5. fa szerkezet, fenyő
6. üvegezett acélajtó, fekete
7. üvegezett acélablak, fekete

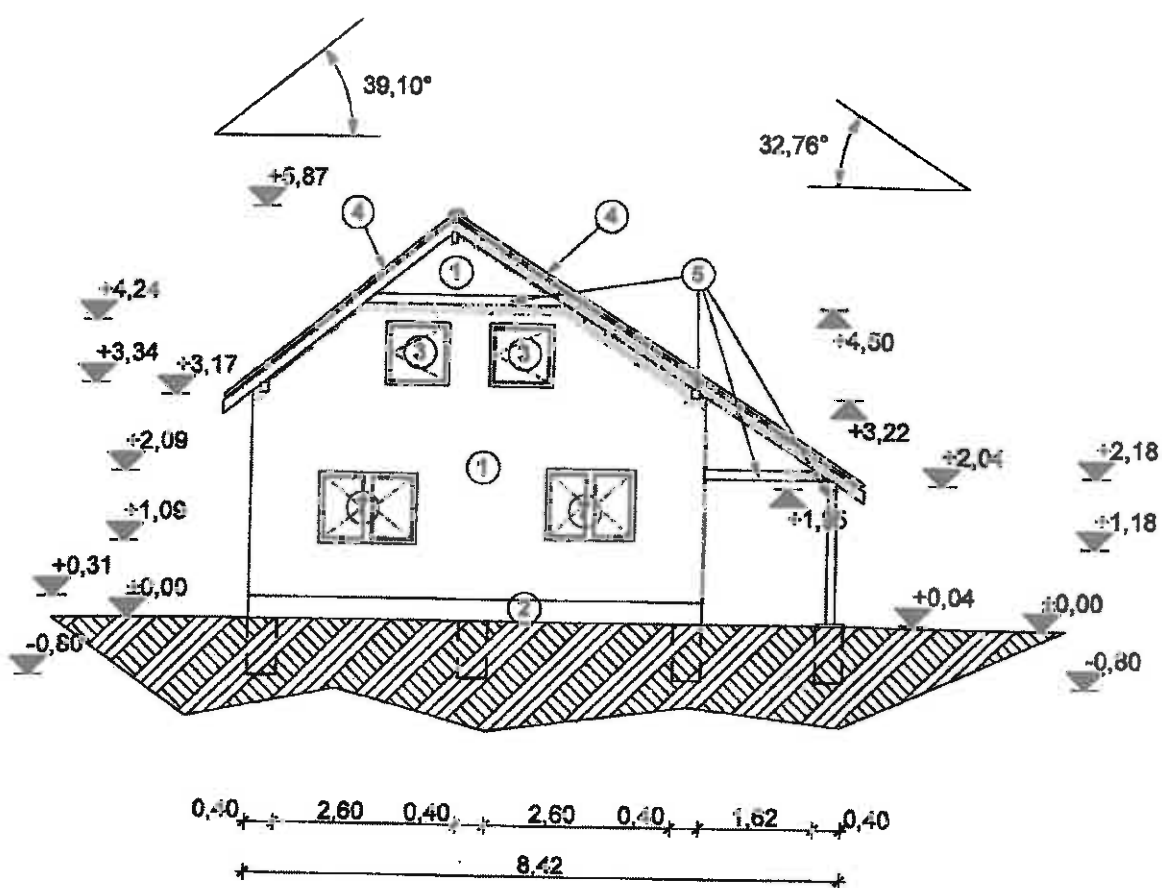

"VIRÁGBOLT" FENNMARADÁSI ÉS TOVÁBBÉPÍTÉSI ENGEDELYEZÉSI TERVE		E - 6
Építkezés:	2336 Dunavarsány, külterület Hsz.: 02	Meglévő állapot északi homlokzat
Tulajdonos:	Dunavarsány Város Önkormányzata 2336 Dunavarsány, Kossuth Lajos utca 18.	
Építető:	Bednáriné Zsigér Júlanna 2337 Délegyhéza, Csóka tanya 8.	M = 1:100
Tervező:	Csemányi András építésmérnök, É 01-3945 2040 Budaörs, Orgona utca 5.	2016. december

1. vakolatlan homlokati hőszigetelés
2. beton, vakolatlan
3. hőszigetelt üvegezésű műanyag ablak, fehér
4. cserépfedés, égetett agyag, sajtolt
5. fa szerkezet, fenyő
6. üvegezett acélajtó, fekete
7. üvegezett acélablak, fekete

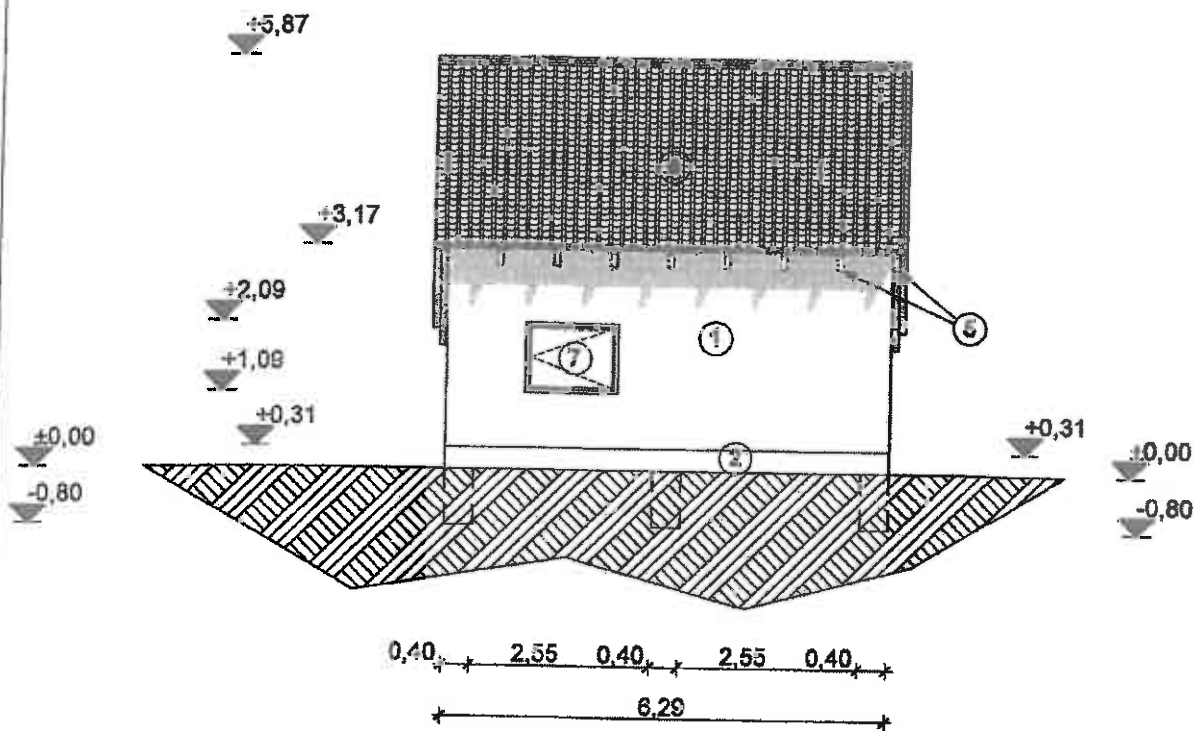

"VIRÁGBOLT" FENNMARADÁSI ÉS TOVÁBBÉPÍTÉSI ENGEDÉLYEZÉSI TERVE		E - 7
Építkezés:	2336 Dunavarsány, külterület Hrsz.: 02	Meglévő állapot Kelefi homlokzat
Tulajdonos:	Dunavarsány Város Önkormányzata 2336 Dunavarsány, Kossuth Lajos utca 18.	
Építtető:	Rednárkné Zeigár Jólenna 2337 Délegyháza, Csóka Ianya 8.	M = 1:100 2016. december
Tervező:	Cserményi András építésmérnök, É 01-3945 2040 Budaörs, Orgona utca 5.	

1. vakolatlan homokosított hőszigetelés
2. beton, vakolatlan
3. hőszigetelt üvegezésű műanyag ablak, fehér
4. cserépfedés, égetett agyag, sajtolt
5. fa szerkezet, fenyő
6. üvegezett acélajtó, fekete
7. üvegezett acélablak, fekete

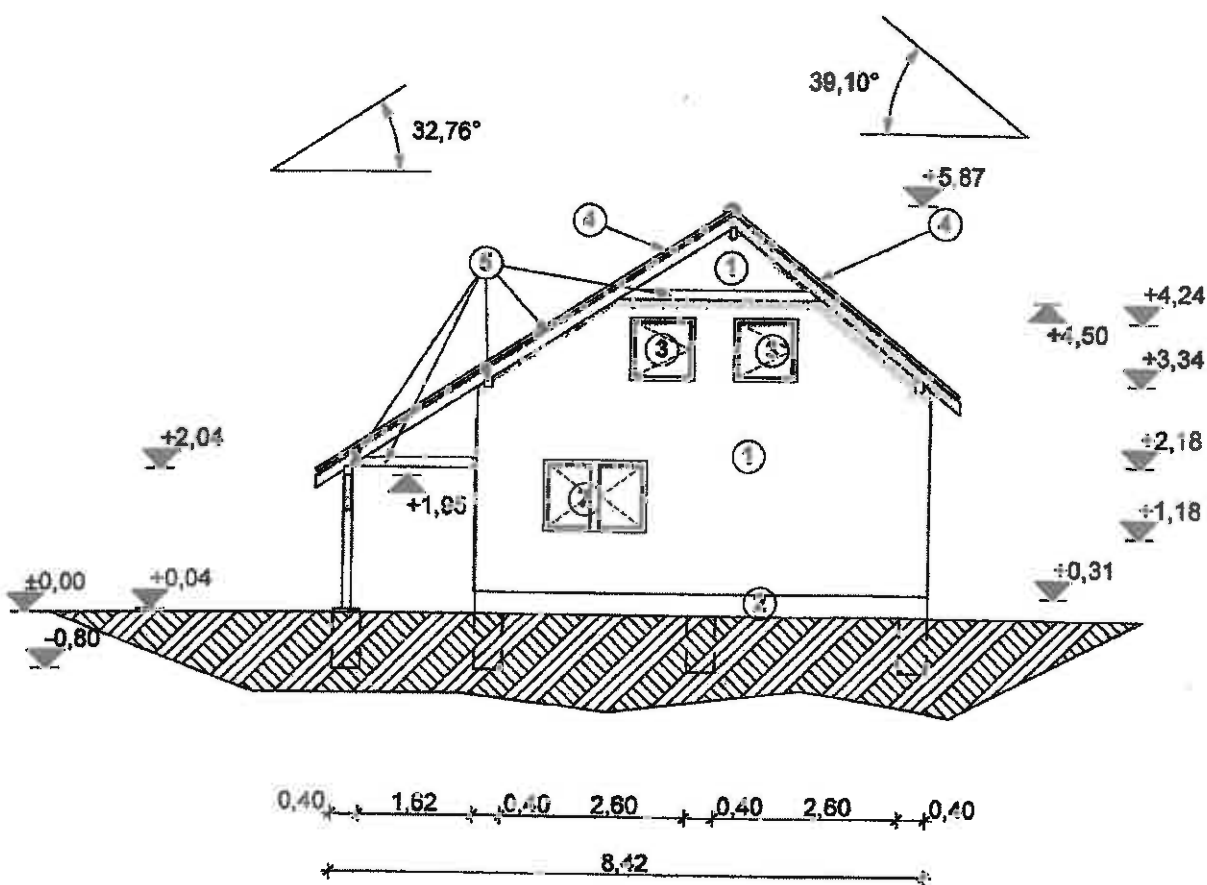

"VIRÁGBOLT" FENNMARADÁSI ÉS TOVÁBBÉPÍTÉSI ENGEDELYEZÉSI TERVE		E - 8
Építkezés:	2336 Dunavarsány, külkerület Hrsz.: 02	Meglévő állapot Dét homlokzat
Tulajdonos:	Dunavarsány Város Önkormányzata 2336 Dunavarsány, Kossuth Lajos utca 18.	
Építelő:	Bednárkné Zsigár Józsefné 2337 Délegyháza, Csóka tanya 8.	M = 1:100
Tervező:	Cserményi András építésmérnök, É 01-3945 2040 Budaörs, Orgona utca 5.	2016. december

1
ÖLTÖZŐ+RAKTÁR
cementsimítás
15,58 m²

2
WC
kerámia
1,40 m²

3
FEDETT TERASZ
tégla
12,71 m²

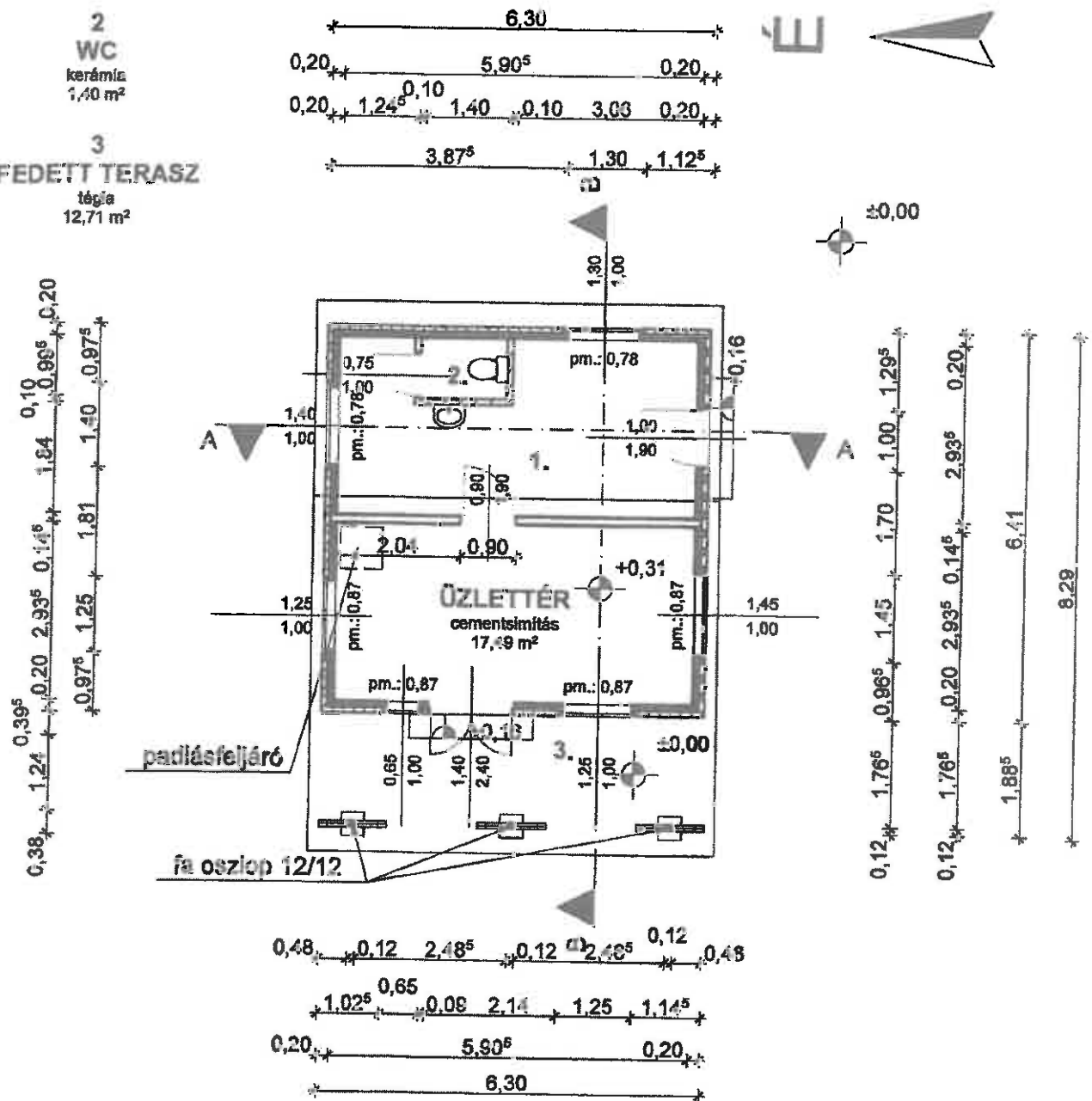

"VIRÁGBOLT" FENNMARADÁSI ÉS TOVÁBBÉPÍTÉSI ENGEDÉLYEZÉSI TERVE		E - 9
Építkezés:	2336 Dunavarsány, költőterület Hrsz.: 02	
Tulajdonos:	Dunavarsány Város Önkormányzata 2336 Dunavarsány, Kossuth Lajos utca 18.	Tervezett állapot Földszinti alaprész
Építő:	Bednárkné Zsigárdi Jánoska 2337 Dólegyhéza, Csóka tanya 8.	
Tervező:	Geerményi András építész-mérnök, É 01-3945 2040 Budaörs, Orgona utca 5.	M = 1:100 2016. december

1	6 cm vasalt aljzati beton technológiával töltve 6 cm acélszerk.+hőszig. 6 cm acélszerkezet 13 cm légrés	2	3 cm OSB lap, 2 rtg. 4 cm acélszerk.+hőszig. 6 cm acélszerk.+hőszig. 1 ^o cm OSB lap	3	cserép fedés 2 ^o cm lécezés 2 ^o cm ellenléc fólia 15 cm fa szerkezet	4	6 ^o cm homlokzati vakolat 8 cm hőszigetelés 1 ^o cm OSB lap 4 cm acélszerkezet 1 ^o cm OSB lap 3 cm hőszigetelés 6 ^o cm vakolat
----------	--	----------	---	----------	--	----------	---

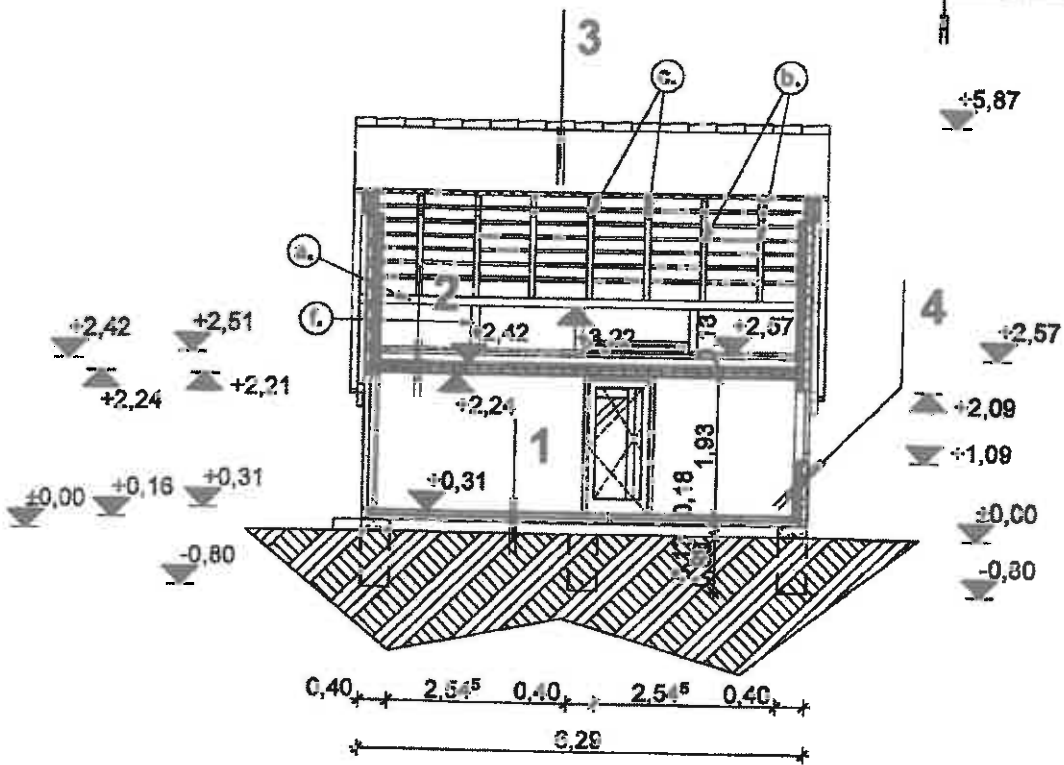

- a. talpszalémen, 12/12
- b. szarufa, 5/15
- c. torokgerenda, 5/15
- d. faréj szalémen, 7^o/15
- e. könyök, 10/10
- f. oszlop, 12/12

"VIRÁGBOLT" FENNMARADÁSI ÉS TOVÁBBÉPÍTÉSI ENGEDÉLYEZÉSI TERVE		E - 10
Építkező:	2336 Dunavarsány, külterület Hrsz.: 02	Tervezett állapot A - A metszet
Tulajdonos:	Dunavarsány Város Önkormányzata 2336 Dunavarsány, Kossuth Lajos utca 18.	
Építő:	Bednárkiné Zsigár Jólanna 2337 Dólegyháza, Csóka tanya 8.	M = 1:100 2016. december
Tervező:	Cserményi András Építésmérnök, É 01-3945 2040 Budabrs, Orgona utca 5.	

2
5 cm OSB lap, 2 rög.
4 cm acél szerk.+hőszig.
6 cm acél szerk.+hőszig.
1° cm OSB lap

3
cserép fedés
2° cm léccézés
2° cm ellenléc
fólia
15 cm fa szerkezet

1
6 cm vasalt aljzatheton
technológiai fólia
8 cm acél szerk.+hőszig.
8 cm acél szerkezet
13 cm légréteg

4
8 cm hőszigetelés
1° cm OSB lap
4 cm acél szerkezet
1° cm OSB lap
5 cm hőszigetelés

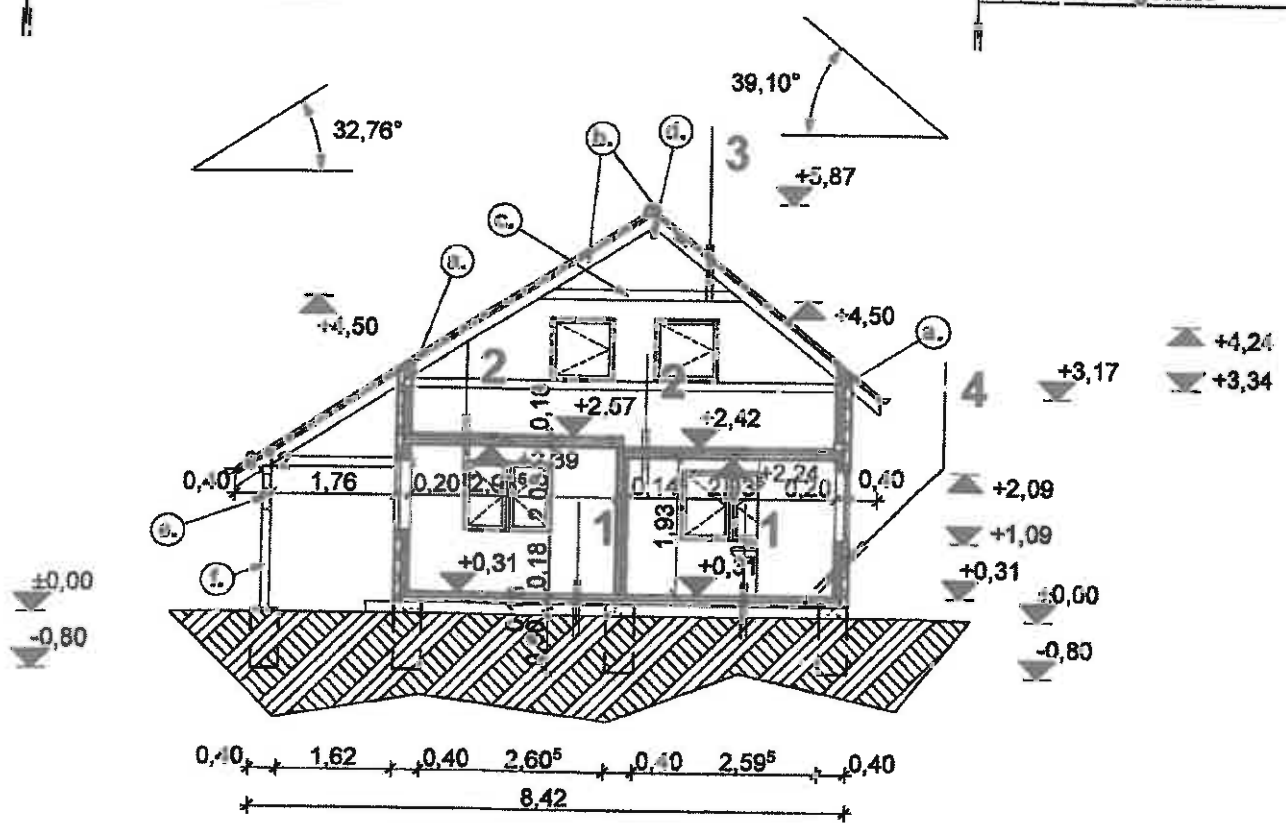

- a. talpszelemen, 12/12
- b. szarufa, 5/15
- c. torokgerenda, 5/15
- d. taréj szelemen, 7°/15
- e. könyök, 10/10
- f. oszlop, 12/12

"VIRÁGBOLT" FENNMARADÁSI ÉS TOVÁBBÉPÍTÉSI ENGEDÉLYEZÉSI TERVE		E - 11
Építkezés:	2336 Dunavarsány, külterület Hrsz.: 02	
Tulajdonos:	Dunavarsány Város Önkormányzata 2336 Dunavarsány, Kosovik Lajos utca 18.	Tervezett állapot B - B metszet
Építető:	Bednárkő Zoltán Júlenna 2337 Délegyháza, Csóka tanya 8.	
Tervező:	Germényi András Építész-mérnök, É 01-3945 2040 Budaörs, Orgona utca 5.	M = 1:100 2016. december

1. homlokzati vakolat, fehér
2. beton, vakolatlan
3. hőszigetelt üvegezési műanyag ablak, fehér
4. cserépfedés, égetett agyag, sajtolt
5. fa szerkezet, fenyő
6. üvegezett acélajtó, fekete
7. üvegezett acélablak, fekete

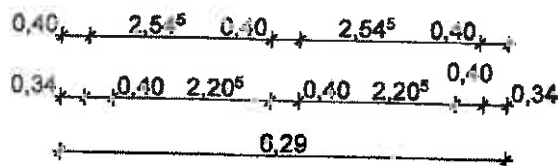
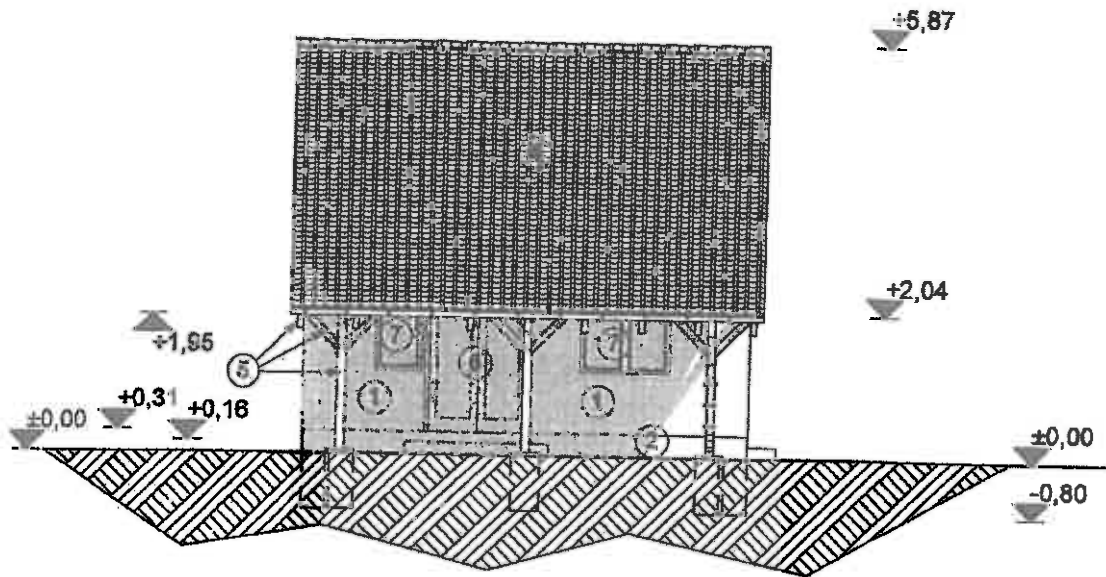

"VIRÁGBOLT" FENNMARADÁSI ÉS TOVÁBBÉPÍTÉSI ENGEDELYZÉSI TERVE		E - 12
Építkezés:	2336 Dunavarsány, külterület Hrsz.: 02	Tervezett állapot: Nyugati homlokzat
Tulajdonos:	Dunavarsány Város Önkormányzata 2336 Dunavarsány, Kossuth Lajos utca 18.	
Építető:	Budnárkné Zeigár Júlanna 2337 Délegyháza, Csóka tanya 8.	M = 1:100 2016. december
Tervező:	Csornényi András építésmémők, É 01-3945 2040 Budaörs, Orgona utca 5.	

1. homlokzati vakolat, fehér
2. beton, vakolatlan
3. hőszigetelt üvegezésű műanyag ablak, fehér
4. cserépfedés, égetett agyag, sajtolt
5. fa szerkezet, fenyő
6. üvegezett acélajtó, fekete
7. üvegezett acélablak, fekete

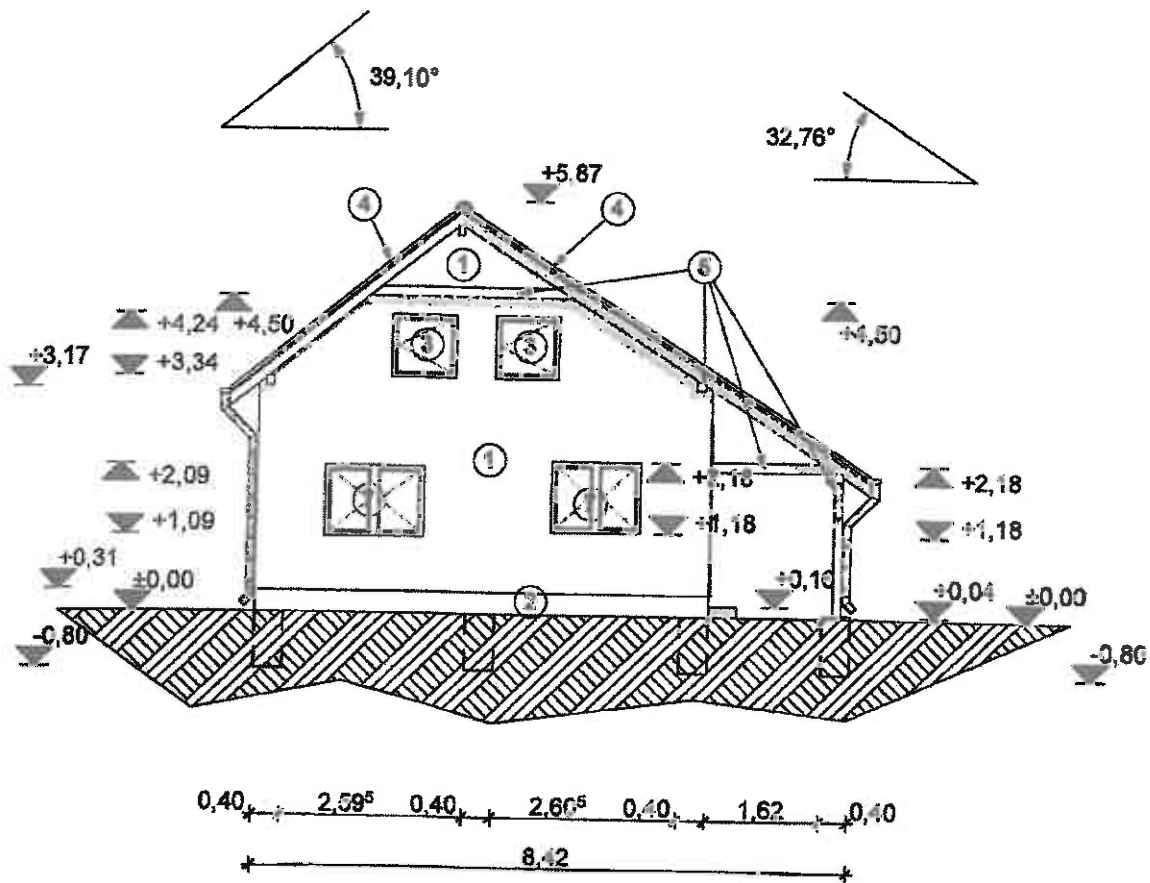

"VIRÁGBOLT" FENNMARADÁSI ÉS TOVÁBBÉPÍTÉSI ENGEDÉLYEZÉSI TERVE		E - 13
Építkezése:	2336 Dunavarsány, köterület Hrz.: 02	Tervezett állapot Észlelt homlokzat
Tulajdonosa:	Dunavarsány Város Önkormányzata 2336 Dunavarsány, Kossuth Lajos utca 10.	
Építteő:	Bednáriné Zeigár Józsefné 2337 Délegyhéza, Csóka tanya 8.	M = 1:100
Tervező:	Cserményi András épfélmérnök, É 01-3945 2040 Budaörs, Orgona utca 5.	2016. december

1. homlokzati vakolat, fehér
2. beton, vakolatlan
3. hőszigetelt üvegezhető műanyag ablak, fehér
4. cserépfedés, égetett agyag, sajtolt
5. fa szerkezet, fenyő
6. üvegezett acélajtó, fekete
7. üvegezett acélablak, fekete

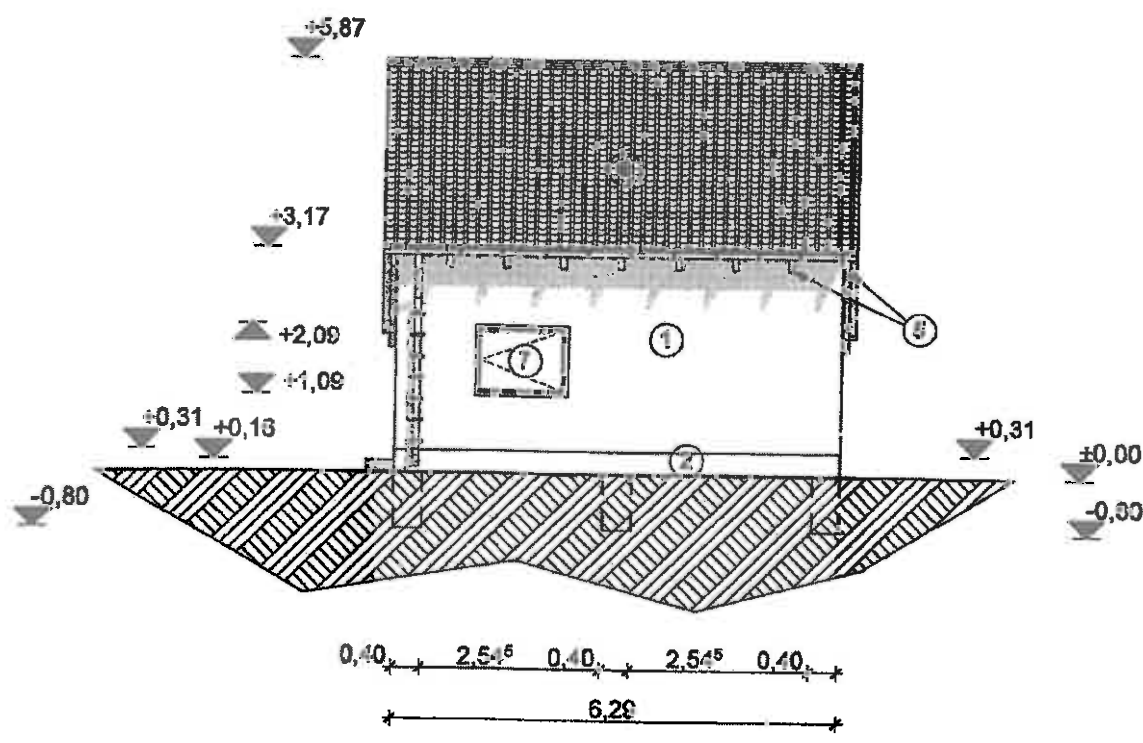

"VIRÁGBOLT" FENNMARADÁSI ÉS TOVÁBBÉPÍTÉSI ENGEDÉLYEZÉSI TERVE		E - 14
Építkezés:	2336 Dunavarsány, költőterület Hírez.: 02	Tervezett állapot Keleti homlokzat
Tulajdonos:	Dunavarsány Város Önkormányzata 2336 Dunavarsány, Kossuth Lajos uica 18.	
Építtető:	Hednárkiné Zsigárd Júlanna 2337 Délegyháza, Csóka tanya 8.	M = 1:100 2016. december
Tervező:	Cserményi András építészmérnök, É 01-3945 2040 Budaörs, Orgona uica 5.	

1. homlokzati vakolat, fehér
2. beton, vakolatlan
3. hőszigetelt üvegezési műanyag ablak, fehér
4. cserépfedés, égetett agyag, sajított
5. fa szerkezet, fenyő
6. üvegezett acélajtó, fekete
7. üvegezett acélablak, fekete

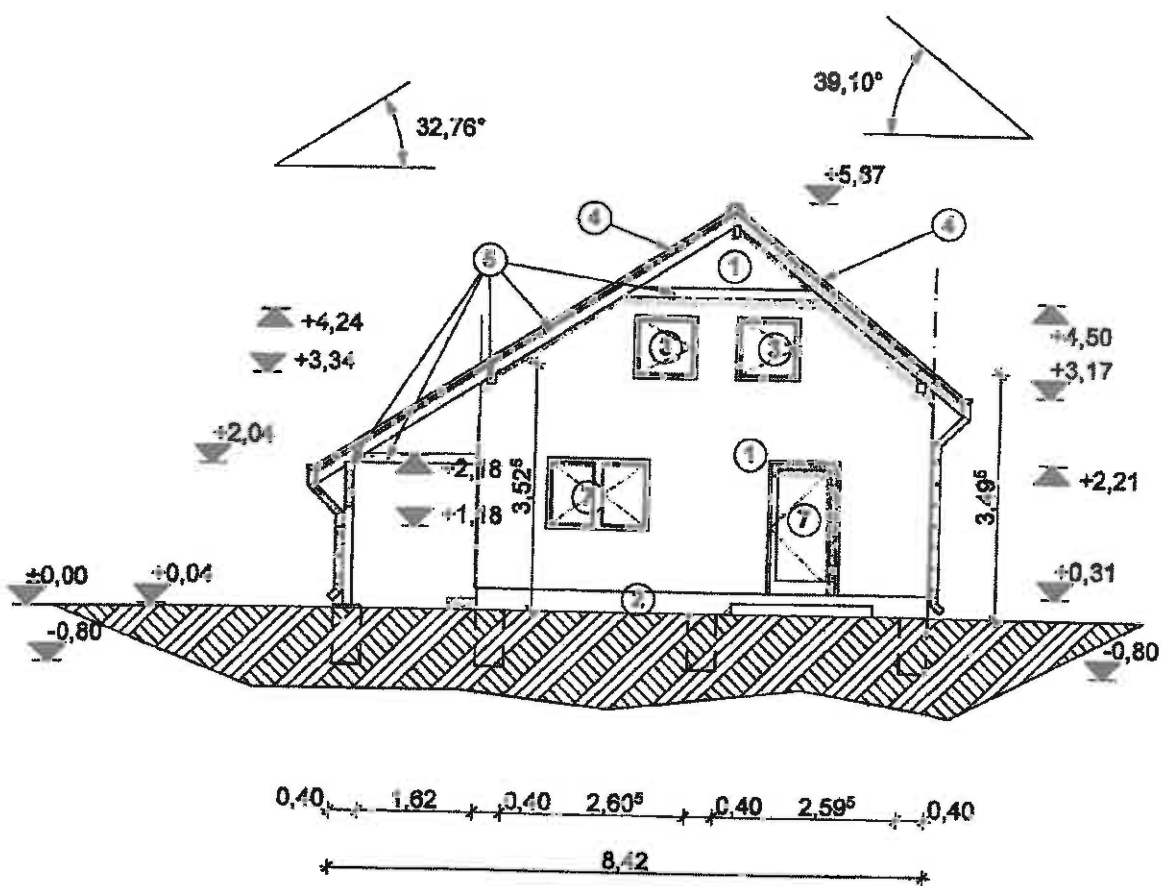

"VIRÁGBOLT" FENNMARADÁSI ÉS TOVÁBBÉPÍTÉSI ENGEDÉLYEZÉSI TERVE		E - 15
Építkezés:	2336 Dunavarsány, külterület Hsz.: 02	Tervezett állapot Dél homlokzat
Tulajdonos:	Dunavarsány Város Önkormányzata 2336 Dunavarsány, Kossuth Lajos uca 18.	
Építető:	Bednáriné Zsigár Józsefné 2337 Délegyháza, Csőka tanya 6.	M = 1:100
Tervező:	Csermónyi András építésmérnök, É 01-3945 2040 Budabors, Orgona uca 5.	2016. december

5.IGAZOLÁSOK

5.1 Aláíró lap

Építtető:

.....
Bednárkné Zsigár Júlianna
2337 Délegyháza, Csóka tanya 8.

Építész tervező:

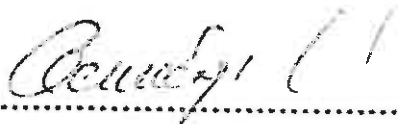
.....
Cseményi András
2040 Budaörs, Orgona u. 5.
építésmérnök, tervező szakmérnök, építésügyi szakértő
É 01-3945
SZB 01-3945

Építésügyi műszaki szakértő:

.....

5.2 Meghatalmazás

MEGHATALMAZÁS

Alulírott Bednáríkné Zsigár Júlianna, 2337 Délegyháza, Csóka tanya 8. szám alatti lakos meghatalmazom Cserményi András építészt, 2040 Budaörs, Orgona u. 5. szám alatti lakost, hogy a 2336 Dunavarsány, külterület Hrsz.: 02 szám alatti teleken lévő „Virágholt” fennmaradási és továbbépítési engedélyezési tervdokumentációját elkészítse és ezt a dokumentációt az ETDR rendszeren keresztül helyettern és nevemben benyújtva az engedélyező hatóság felé.

Megbírom ezen től a fent nevezett tervezőt az ügyintézésrel kapcsolatos egyéb teljes körű ügyintézésrel is.

Ezen meghatalmazás az fennmaradási és továbbépítési engedély megszerzésével, iii. az engedély jogerőssé válásával egyidejűleg hatályát veszti.

Dunavarsány, 2016. december 07.

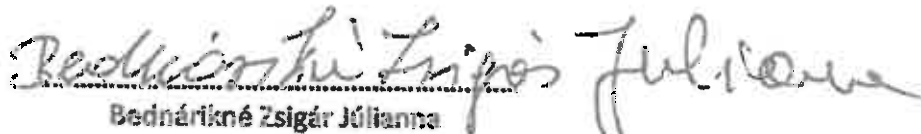
Bednáríkné Zsigár Júlianna
meghatalmazó

.....
Cserményi András
meghatalmazott

Tanúk:

1.



.....
név



.....
lakcím

.....
szem. lg. szám.

2.

.....
név

.....
lakcím

.....
szem. lg. szám.

Kérelmem

Alulírott Bednárkne' Zsigor Julianna
azzal az címmel fordulok Dunavarsány
önkormányzatához, hogy a mellékelt
PE-15/EP/00111-4/2017 számú kódszámú
rövidsi felhívásban előírt tulajdonosi
hozzájáruló nyilatkozatot elvégezték
névemen a címen.

A tulajdonosi hozzájáruló nyilatkozat a
Dunavarsány ö. k. 152. szám alatti ingatlan
ra lévő úrdöglet épület felújítására
és toldóépítési engedélyhez szükséges.

Dunavarsány k. ö. k. 15.

NYILVÁNOS	2017 FEBR 15
SZÁM:	462-2
ELŐZŐ:	
Dániel H.	

Tételellet
Bednárkne' Zsigor Julianna

BÉRLETI SZERZŐDÉS

amely létrejött egyrészről:

Dunavarsány Város Önkormányzata (2336 Dunavarsány, Kossuth L. u. 18., képviseli: *Gergőné Varga Tünde polgármester*), mint Bérbeadó /a továbbiakban, mint **Bérbeadó**/, másrészről:

Bednáríkné Zsigár Julianna egyéni vállalkozó (címe: 2337 Délegyháza, Csóka tanya 8., vállalkozói igazolvány szám: 51016340, adószám: 67965920-1-33, mint Bérlet /a továbbiakban, mint **Bérlet**/ között a mai napon az alábbi feltételek szerint:

1. Bérbeadó Dunavarsány Város Önkormányzata Képviselő-testületének 209/2016. (XII. 13.) számú határozata alapján bérbe adja, Bérlet pedig bérbe veszi a Bérbeadó kizárólagos tulajdonát képező Dunavarsány 02 helyrajzi számú, 2 ha 7814 m² nagyságú, kivett temető megnevezésű területből 100 m² nagyságú közterületként hasznosított területet (a továbbiakban: ingatlan) – amely a Temető utca felől, a ravatalozó felőli bejárattól jobbra helyezkedik el –, a jelen szerződés mellékletét képező helyszínrajz szerint.
2. Szerződő felek egyezően rögzítik, hogy az 1. pontban körülírt ingatlanon Bednáríkné Zsigár Julianna magánszemély, mint építtető által épített mobilépítmény (a továbbiakban: építmény) áll, amely mindenkor megjelenésének illeszkednie kell a településképhez és annak közvetlen környezetéhez. Az építményre vonatkozóan a Pest Megyei Kormányhivatal Szigetszentmiklósi Járási Hivatala PE-15/ÉP/1584-4/2016 számú végzésében arra kötelezte az építtetőt, hogy a szabálytalan építményt tegye szabályossá, amelynek érdekében az építtető fennmaradási engedély kérelmet nyújtott be az építés hatóságához. Bérlet jelen szerződés aláírásával vállalja, hogy az építés hatóság által a fenti eljárásban előírt kötelezettségeket maradéktalanul teljesíti annak érdekében, hogy az építményt jelen szerződés időtartama alatt szabályossá tegye. Bérlet tudomásul veszi, hogy az építmény szabályossá tétele esetén sem szerez tulajdont az ingatlanon.
3. Bérbeadó pályázatási eljárás nélkül adja bérbe Bérletnek az 1. pontban megjelölt ingatlant 2017. január 1-jétől 2017. március 31-éig tartó 3 hónapos határozott időtartamra méltányolva azt, hogy a jelen szerződés szerinti tevékenységet korábban is Bérlet végezte.
4. Szerződő felek az ingatlan bérleti díját havi bruttó 38.750 Ft, azaz havi bruttó Harmincezer-hétszázötven forint összegben állapítják meg. Bérlet a bérleti díjat a Bérbeadó által tárgyhoz 5. napjáig kiállított számla alapján, a számlában meghatározott fizetési határidőben köteles banki átutalással megfizetni a Bérbeadó OTP Banknál vezetett 11742180-15393197 számú bankszámlájára.
5. Az ingatlan használatával felmerülő rezsiköltségek Bérletet terhelik. Bérlet köteles biztosítani és saját nevére iratni a köznyújtáshoz szükséges mérőórákat. Bérlet köteles az ingatlan használatával felmerülő rezsiköltségeket a közüzemi számlák alapján az abban meghatározott módon és határidőre a szolgáltatók részére megfizetni, és a számla összegének befizetését 5 napon belül a Bérbeadó felé hitelesen igazolni.
6. Amennyiben Bérlet a bérleti díjat az arról kiállított számlában meghatározott határidőben nem fizeti meg, vagy a rezsiköltségeknek a közüzemi számlákban meghatározott fizetési határidőn belül történő megfizetését nem igazolja, úgy a Bérbeadó felszólítását követő 3 napon belül pótolhatja azt, ellenkező esetben Bérbeadó jogosult azonnali hatállyal felmondani a bérleti szerződést (rendkívüli felmondás).
7. Felek egyezően rögzítik, hogy Bérlet az ingatlant főtevékenységként virág-, koszorú- és dísznövény árusítás céljára használhatja, a bérleti jogviszony időtartama alatt Bérlet a Bérbeadó írásbeli engedélye nélkül más személynek az ingatlant albérletbe nem adhatja, és az ingatlan használatát másnak át nem engedheti.

h. G. G. G.

8. Jelen szerződést – annak időtartama alatt – közös megegyezéssel, vagy rendkívüli felmondással lehet megszüntetni.
Rendkívüli felmondást kezdeményezhet a Bérbeadó, ha a Bérelő az ingatlant nem rendeltetésszerűen használja, az ingatlan állagát veszélyezteti, vagy abban kárt okoz, a bérleti díjat vagy a rezsiköltségeket nem fizeti, a jelen szerződésben előírt egyéb kötelezettségeit megszegi, valamint ha megakadályozza a Bérbeadót az ingatlan használatának ellenőrzésében.
Rendkívüli felmondási jog illeti meg a Bérleőt abban az esetben, ha a Bérbeadó a bérlemény rendeltetésszerű használatát nem biztosítja, vagy abban a Bérelő akadályoztatva van.
A rendkívüli felmondás azonnali hatályú.
9. Bérelő köteles a bérleti jogviszony fennállása alatt az ingatlant rendeltetésszerűen használni, rendszeresen és rendszeresen karbantartani, a szokásos és a rendeltetésszerű használat felmerülő munkákat saját költségén elvégezni. Bármilyen egyéb munkát csak a Bérbeadóval kötött előzetes írásbeli megállapodás alapján végezhet el.
10. Bérelő vállalja, hogy a bérlet tárgyát képező területen a növényzetet rendszeresen karbantartja, a fűvet rendszeresen nyírja, a szükséges növényvédelmi munkákat saját költségére elvégzi.
11. Felek megállapodnak abban, hogy Bérbeadó előzetes értesítés után jogosult a bérleti szerződés rendelkezéseinek betartását és a rendeltetésszerű használatot ellenőrizni.
12. Felek egyezően rögzítik, hogy a bérleti jogviszony megszűnéskor a Bérelő köteles azonnal elhagyni az ingatlant, azt építmény nélküli állapotában, az általa épített építmény elbontásával, illetve az általa elhelyezett ingóságoktól mentesen, rendezetten, rendeltetésszerű használatra alkalmas állapotban Bérbeadó birtokába visszaadni, és a Bérbeadótól semmilyen elhelyezésre igényt nem tarthat. Amennyiben Bérelő ezen kötelezettségének nem tesz eleget, Bérbeadó jogosult az eredeti állapotot helyreállítani, melynek költségeit Bérelő köteles utólag megtéríteni.
13. Amennyiben Bérelő a bérleti jogviszony megszűnésének napján az ingatlant nem hagyja el, köteles használati díjat fizetni a Bérbeadó részére arra az időre, amíg azt jogcím nélkül használja. A használati díj mértéke a jogcím nélküli használat első hónapjára – a késedelem első 8 napját kivéve – a bérleti díj kétszerese, az egy hónapot meghaladó időtartamra pedig a bérleti díj háromszorosa. A késedelem első 8 napjára a bérleti díjjal azonos összegű használati díjat kell fizetni.
14. A jelen szerződésben nem szabályozott kérdésekben a Polgári Törvénykönyv vonatkozó rendelkezéseit kell alkalmazni.

Jelen bérleti szerződést a felek átolvasás és értelmezés után, mint akaratukkal mindenben megegyezőt jóváhagyólag írták alá.

Dunavarsány, 2016. december 21.

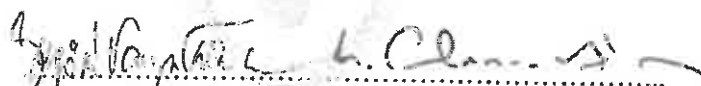
Dunavarsány Város Önkormányzata
Gergőné Varga Tünde dr. Szilágyi Ákos
polgármester jegyző, mint ellenjegyző
Bérbeadó

Bednáriné Zsigár Julianna
egyéni vállalkozó
Bérelő

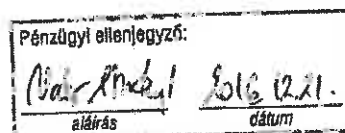

Kleversányi Temető
parkoló terv
Dunavarsány, 02 HRSZ



Jelmagyarázat

parkoló

murva

út

kandalló

fa

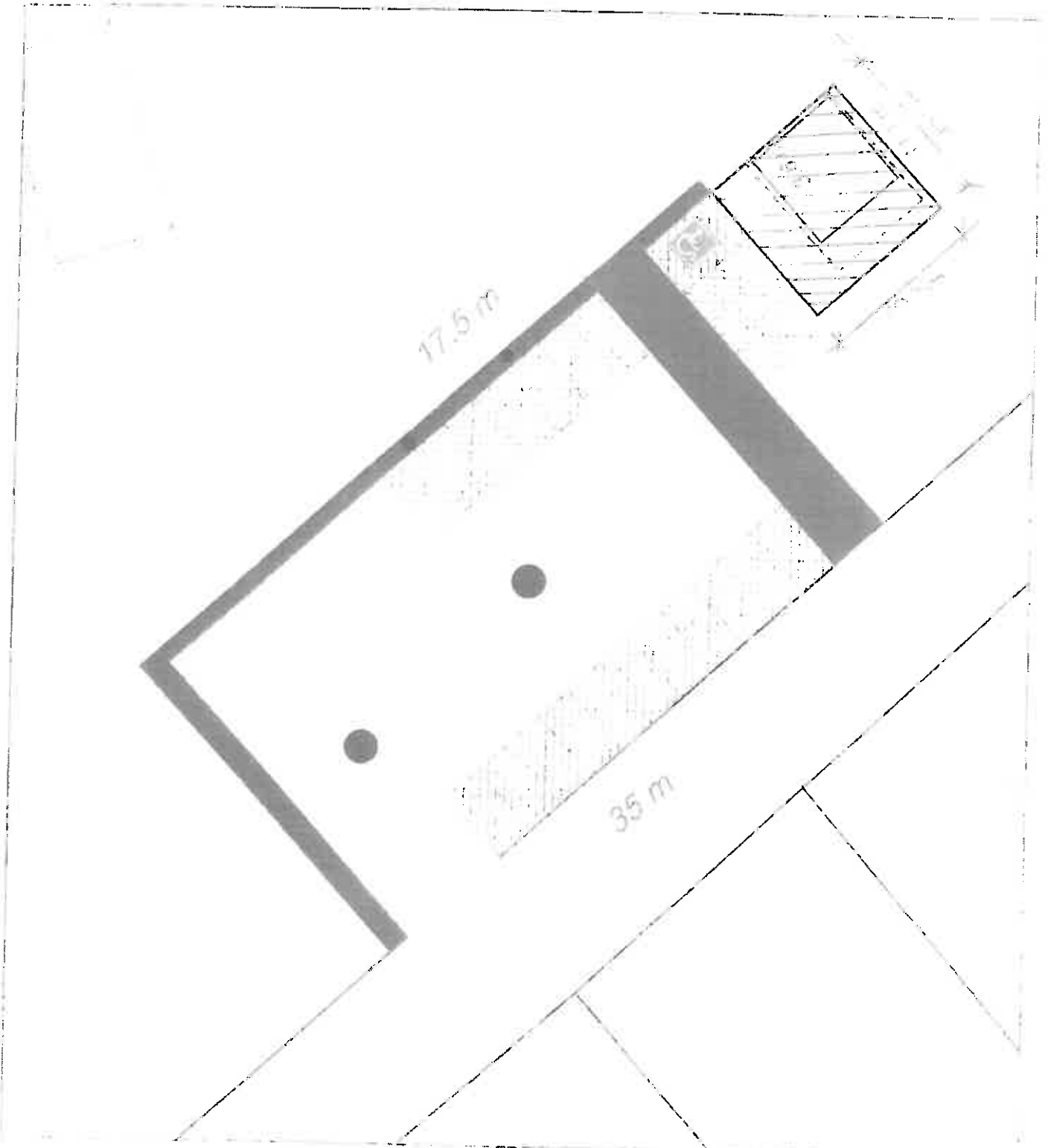

[Handwritten signature]

h. G. Cs.

[Handwritten signature]